

Penerapan Konsep *Cubicle* Pada Desain Furniture Kantor Pasca Pandemi Terhadap Pola Layout Kantor (Studi Kasus : Perancangan Furniture Pada PT. Indofood Sukses Makmur, Tbk)

Shiang Siang Rahmadjaya¹, Anastasia Cinthya Gani²

^{1,2}Prodi Desain Interior, Fakultas Seni Rupa dan Desain
Universitas Tarumanagara

shiang.615190062@stu.untar.ac.id

Abstrak— Akibat adanya Wabah Covid-19 sangat mempengaruhi segala faktor kehidupan masyarakat. Bagi para pekerja kantoran pemerintah mewajibkan pekerja yang masuk hanya setengah dari biasanya, dan mewajibkan para pekerja juga melakukan rapid test sebelum masuk bekerja. PT Indofood Sukses Makmur, Tbk merupakan perusahaan yang berbasis di Indonesia yang utamanya bergerak dalam industri pengolahan makanan. Maka dari itu pada masa menuju new normal saat ini sangat dibutuhkan perubahan dalam lingkup ruang kerja karyawan. Pengaturan area kerja karyawan sangatlah penting untuk meningkatkan kenyamanan dan juga meningkatkan produktivitas pekerja secara tidak langsung. Dilihat dari permasalahan yang ada ini, maka dari itu dibutuhkan perubahan desain agar dapat meningkatkan kenyamanan pekerja dengan memperhatikan kekurangan yang ada dan meningkatkan kembali efektifitas dan kenyamanan pekerja dalam bekerja. Untuk lingkungan kantor sendiri juga terdapat perubahan karena mengharuskan para pegawai untuk saling menjaga jarak. Maka dari itu diperlukan perubahan dari segi desain dan tata letak untuk tetap menjaga protokol kesehatan, dari segi furniture pada masa pandemi ini juga mengalami banyak perubahan. Penggunaan metode desain perancangan dan perancangan juga melakukan pencarian data melalui digital, munculah ide desain untuk membuat meja berkonsep cubicle dan juga minimalis yang terinspirasi dari citra dan pengembangan ide desain yang ada.

Kata kunci : Furnitur, Keamanan, Kesehatan, Lingkup, Sirkulasi.

I. PENDAHULUAN

Pada tanggal 10 april 2020 PSBB ketat di DKI Jakarta mulai diberlakukan hari ini hingga dua pekan kedepan untuk meredam penyebaran virus Corona. Kapasitas karyawan dalam gedung perkantoran baik pemerintah maupun swasta dibatasi maksimal hanya 25 persen. (Septiono, 2017)

Menurut Gubernur DKI Jakarta, Anies Baswedan dalam konferensi pers secara virtual dari Balai Kota (13/9/2020), sesuai dengan Peraturan Menteri Pendayagunaan Aparatur Negara dan Reformasi Birokrasi pada zona dengan resiko tinggi, diperbolehkan beroperasi. (Wijaya, 2020)

Akibat dari adanya peraturan yang dibuat untuk mencegah menyebarnya covid-19 mewajibkan para pekerja yang masuk hanya setengah dari biasanya, dan mewajibkan para pekerja juga melakukan rapid test sebelum masuk bekerja (Terawan, 2020). PT Indofood Sukses Makmur Tbk merupakan perusahaan yang berbasis di Indonesia yang utamanya bergerak dalam industri pengolahan makanan. Maka dari itu pada masa menuju new normal saat ini sangat dibutuhkan perubahan dalam lingkup ruang kerja karyawan. Jika dilihat kembali pemilihan penempatan area kerja karyawan dapat meningkatkan produktivitas dan juga

kenyamanan secara tidak langsung. (Nafiah, 2016)

Dilihat dari permasalahan yang ada ini, maka dari itu dibutuhkan perubahan desain agar dapat meningkatkan kenyamanan pekerja dengan memperhatikan kekurangan yang ada dan meningkatkan kembali efektifitas dan kenyamanan pekerja dalam bekerja. Untuk lingkungan kantor sendiri juga terdapat perubahan karena mengharuskan para pegawai untuk saling menjaga jarak. Desain kantor semi tertutup untuk perorangan, dapat membuat pekerja tetap menjaga jarak dan juga membuat pekerja dapat berkonsentrasi dengan baik. (Sugiharto et al., 2016)

Untuk para pengunjung yang datang ke kantor juga harus menaati protokol kesehatan yang ada. Maka dari itu diperlukan perubahan dari segi desain dan tata letak untuk tetap menjaga protokol kesehatan, dari segi furniture pada masa pandemi ini juga mengalami banyak perubahan.

II. METODE

Mengenai metode perencanaan dan perancangan yang dibagi menjadi 2, yaitu Analisis Masalah dan Sintesis Masalah. (Kilmer & Kilmer, 2014). Yang pertama melakukan analisis masalah yaitu menguraikan masalah yang muncul dalam pendesainan area kerja menjadi beberapa komponen masalah yang

lebih terperinci. Selanjutnya masalah sintesis dilakukan dengan cara menggabungkan komponen masalah yang ada dengan komponen lain atau data lain sehingga keterkaitannya membentuk desain yang sesuai dengan perusahaan dan juga dapat bermanfaat.

Selain penggunaan metode perancangan *Designing Interiors*, terdapat pula pencarian data yang dilakukan secara digital, seperti pencarian melalui beberapa artikel, maupun karya tulis yang membahas tentang, konsep *cubicle*, pandemi, pembahasan mengenai ruang lingkup kerja karyawan, maupun penerapan desain minimalis pada area kerja.

III. HASIL DAN PEMBAHASAN

Data Lapangan mengenai kantor PT. Indofood Sukses Makmur, Tbk. merupakan salah satu perusahaan besar yang sangat terkenal di Indonesia. Perusahaan ini bergerak di bidang pengolahan makanan dan minuman yang didirikan pada tahun 1971 dan memiliki cabang hampir di semua daerah di Indonesia dengan mencanangkan suatu komitmen untuk menghasilkan produk makanan olahan bermutu, aman, dan halal untuk dikonsumsi. Aspek kesegaran, higienis, kandungan gizi, rasa, praktis, aman dan halal dikonsumsi senantiasa menjadi prioritas Indofood untuk menjamin mutu produk yang selalu prima.

Memiliki visi dan misi, yaitu :

Visi

Menjadi perusahaan yang dapat memenuhi kebutuhan pangan dengan produk bermutu, berkualitas, aman untuk dikonsumsi dan menjadi pemimpin di industri makanan.

Misi

- Memberikan solusi atas kebutuhan pangan secara berkelanjutan
- Senantiasa meningkatkan kompetensi karyawan, proses produksi dan teknologi kami
- Memberikan kontribusi bagi kesejahteraan masyarakat dan lingkungan secara berkelanjutan
- Meningkatkan stakeholders' values secara berkesinambungan

Berdasarkan analisis permasalahan di atas memunculkan satu rumusan masalah perancangan, yaitu Bagaimana cara mendesain meja kantor yang nyaman, memiliki banyak tempat dan memilih material yang kuat dan mudah dibersihkan, dengan tujuan perancangan merancang meja kantor yang nyaman, memiliki banyak tempat dan juga menggunakan material yang kuat dan mudah dibersihkan. Yang memiliki ruang lingkup permasalahan mencari referensi desain dan ukuran-ukuran furniture yang nyaman digunakan pekerja, kebutuhan apa

saja yang dibutuhkan pekerja selama bekerja dan jenis material apa yang dapat tahan lama, kuat, dan juga mudah dibersihkan.

Dilihat dari permasalahan dan tujuan yang ada muncullah ide desain meja kerja untuk kantor PT. Indofood Sukses Makmur, Tbk yang terinspirasi dari huruf "I" pada kata indofood lalu digabungkan dengan konsep desain kantor Indofood yang bertema tangga yang menggambarkan *progressive* menciptakan sebuah desain yang berbentuk kubik berjudul "i furniture".



Gambar 2 : Mood Board

Selain memperhatikan citra perusahaan pendesainan meja kerja juga memperhatikan tata peletakan meja kerja pada area kantor indofood yang luas tetapi juga memiliki banyak karyawan yang bekerja. Untuk menghindari dan tetap menjaga kesehatan dan keamanan pekerja.

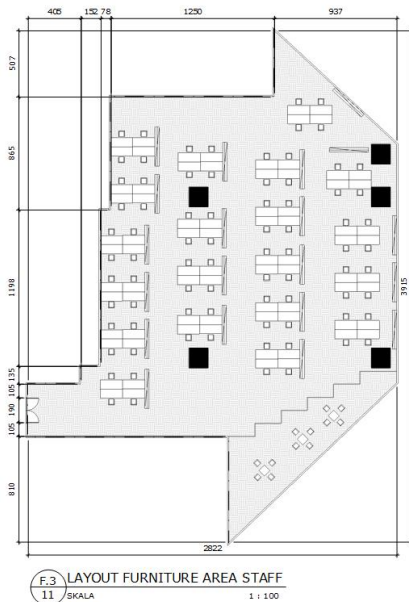

Gambar 3 : Layout Kantor Indofood

Penerapan desain meja kerja *cubicle* sangat lah tepat dimana para pekerja dapat tetap bekerja secara tim dan juga dalam saling berhubungan, tetapi juga tetap dapat menjaga jarak antar karyawan, tidak hanya itu desainnya yang minimalis dan berbentuk kubik ini dapat membuat pekerja fokus terhadap pekerjaannya masing-masing.

Diadaptasi dari ide desain yang ada munculah beberapa transformasi desain dari bentuk sederhana menjadi meja kerja yang yang dapat mencapai tujuan dari masalah yang diinginkan.

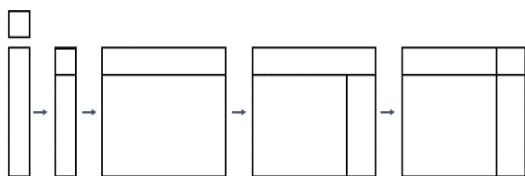

Gambar 4 : Pengembangan desain

Setelah melakukan pengembangan ide dan bentuk di tentukanlah material yang digunakan dalam pembuatan meja kerja.

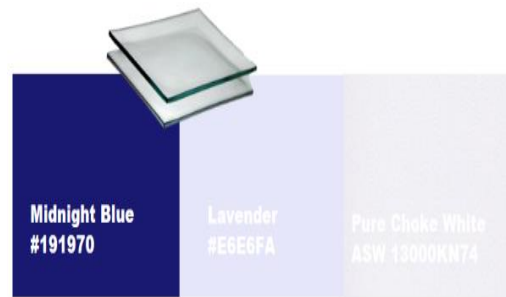

Gambar 5 : Konsep Warna

Konsep material dan warna:

Penggunaan warna untuk konsep cubicle yang digunakan disesuaikan dengan warna indofood yaitu menggunakan warna biru sebagai warna utama dan juga di padukan dengan warna muda seperti biru muda dan putih yang memberikan kesan bersih dan minimalis.

Pemilihan warna yang ada diharapkan dapat meningkatkan semangat kerja pengguna dan juga meningkatkan kenyamanan pengguna.

Untuk penggunaan material menggunakan material *plywood Fin. HPL* yang digunakan pada pelindung meja, meja dan juga tempat penyimpanan yang ada. Selain penggunaan *plywood* terdapat pula kaca bening sebagai penghalang interaksi tetapi tetap dapat melihat dan melakukan komunikasi dengan baik.

I FURNITURE terdiri dari beberapa bagian :

1. Bagian berwarna biru yang mengelilinginya sebagai kaki sekaligus pelindung meja dan pengguna.
2. Pada bagian top table berwarna putih di sebelah kiri terdapat tempat untuk kabel dan isi ulang daya.
3. Pada sebelah kanan terdapat 3 bagian berbeda untuk menaruh barang pengguna.
4. 3 bagian berbeda seperti rak meja atas, rak meja bawah dan juga laci meja bagian bawah.
5. Pada bagian atas laci meja bawah juga dapat digunakan sebagai tempat menaruh barang.
6. Selain itu terdapat penggunaan roda pada meja bawah yang dapat memudahkan dalam pengambilan maupun penyimpanan barang.



Gambar 7 : Meja Kerja 1.2

Gambar Kerja:

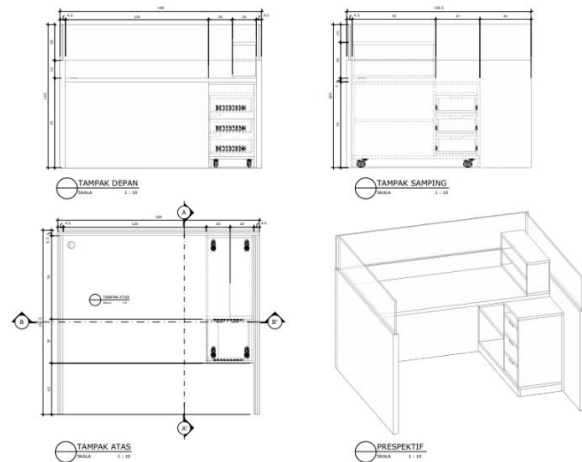

Gambar 8 : orthogonal dan isometri

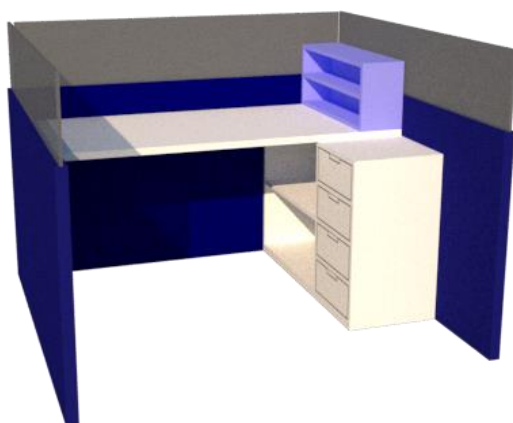

Gambar 6 : Meja Kerja 1.1

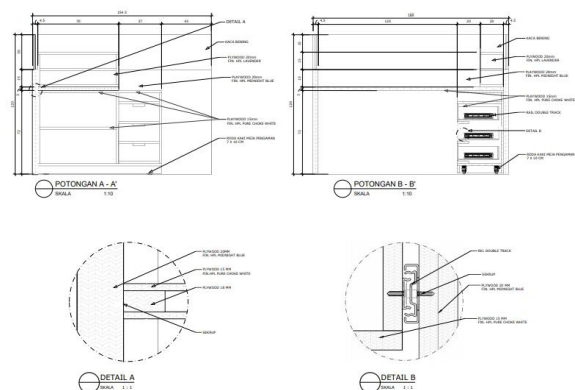

Gambar 9 : Potongan dan Detail

IV. SIMPULAN

Dilihat dari permasalahan tentang pandemi yang muncul ini dalam perancangan furniture untuk meja kerja karyawan pun memunculkan rumusan masalah, yaitu Bagaimana cara mendesain meja kantor yang nyaman, memiliki banyak tempat dan memilih material yang kuat dan mudah dibersihkan? Yang memiliki tujuan untuk merancang meja kantor yang nyaman, memiliki banyak tempat dan juga menggunakan material yang kuat dan mudah dibersihkan.

Maka dari itu desainer memiliki ide untuk membuat meja kerja yang terinspirasi dari citra dan juga nama depan dalam kata indofood, dari beberapa hal tersebut memunculkan ide dan pengembangan ide maupun desain sehingga terciptalah sebuah meja kasir yang berbentuk kubik dengan perpaduan warna biru dan putih dan juga menggunakan material yang kuat, tahan lama, dan juga mudah dibersihkan. Terdapat pula beberapa tempat penyimpanan yang dapat digunakan pegawai untuk menyimpan barang.

DAFTAR PUSTAKA

Kilmer, R., & Kilmer, W. O. (2014). *Designing interiors*. John Wiley & Sons.

Nafiah, D. (2016). *Penataan Ruang Kantor*

Dalam Menunjang Efektivitas Pekerjaan Kantor. *Efisiensi: Kajian Ilmu Administrasi*, 14(1), 1–22.

Septiono, M. A. (2017). *Pengaruh Disiplin Kerja, Kompetensi Pegawai dan Fasilitas Kantor terhadap Kualitas Pelayanan di Kantor Kelurahan se-Kecamatan Gunungpati*. Universitas Negeri Semarang.

Sugiharto, A., Kusumarini, Y., & Rizqy, M. T. (2016). Perancangan Perabot Kerja Kantor dengan Kombinasi Fungsi Bidang Kerja, Fungsi Penyimpanan, dan Fungsi Wadah Tanaman. *Intra*, 4(2), 400–412.

Terawan, A. (2020, mei 23). *Pencegahan Covid-19 di Tempat Kerja Era New Normal*. Retrieved from kemkes: <https://www.kemkes.go.id/article/view/20052400003/pencegahan-covid-19-di-tempat-kerja-era-new-normal.html>

Wijaya, C. (2020, April 7). Retrieved from BBC News: <https://www.bbc.com/indonesia/indonesia-52194441>